

PROGRAMA DE EXÁMENES DE LAS ESCUELAS DE OKLAHOMA

GUÍA PARA PADRES, ESTUDIANTES Y MAESTROS

**ARTES DEL LENGUAJE INGLÉS
Y MATEMÁTICAS**

2024–2025 **6.º GRADO**



OKLAHOMA
Education

Programa de exámenes de las escuelas de Oklahoma
Fechas de examen

Año escolar 2024–2025

Artes del Lenguaje Inglés y Matemáticas

El tiempo designado para el examen en línea
15 de abril al 14 de mayo de 2025

El tiempo designado para el examen en papel*
15 de abril al 1 de mayo de 2025

*en circunstancias especiales únicamente



Desarrollado y publicado conforme al contrato con el Departamento de Educación del Estado de Oklahoma por Cognia, 9115 Westside Parkway, Alpharetta, GA 30009. Copyright © 2025 del Departamento de Educación del Estado de Oklahoma. Todos los derechos reservados. Únicamente los educadores y ciudadanos del estado de Oklahoma pueden copiar, descargar o imprimir el documento que se encuentra en línea en oklahoma.onlinehelp.cognia.org/parent-student-teacher-guides/. Cualquier otro uso o reproducción de este documento, en su totalidad o en parte, requiere el permiso por escrito del Departamento de Educación del Estado de Oklahoma y la editorial. Todas las marcas y los nombres de productos que aparecen en esta publicación son marcas comerciales de sus respectivos dueños.

Queridas familias y educadores:

A fin de ampliar el tiempo de instrucción y optimizar el aprendizaje de los estudiantes, el Programa de Exámenes de las Escuelas de Oklahoma (OSTP, por sus siglas en inglés) se lleva a cabo en las últimas semanas del año escolar para los estudiantes de primaria y secundaria. Los distritos pueden escoger las fechas que mejor se adapten a sus calendarios académicos dentro del período de exámenes aprobado, que se encuentra en <https://sde.ok.gov/office-assessments>. Los resultados preliminares de los exámenes estarán disponibles en junio para las familias a través del Oklahoma Parent Portal en línea.

Para acceder al Oklahoma Parent Portal y ver los resultados de exámenes anteriores o nuevos de su estudiante, visite <https://okparentportal.emetric.net/login>. Para crear una cuenta, necesitará el número de 10 dígitos del estudiante (STN) y la fecha de nacimiento. Si no sabe el STN de su estudiante, comuníquese con la escuela. El Oklahoma Parent Portal puede ayudar a las familias a hacer un seguimiento del progreso académico a lo largo del tiempo y también proporciona información específica sobre el apoyo o el enriquecimiento necesarios para mantener la motivación.

El OSTP mide el progreso de su estudiante en el aprendizaje de los Estándares Académicos de Oklahoma en Artes del Lenguaje en Inglés, Matemáticas y Ciencias. Para obtener una descripción general de los exámenes y la versión digital de las Guías para padres, estudiantes y maestros del OSTP, visite <https://sde.ok.gov/oklahoma-school-testing-program-ostp-families>. En las guías, encontrará una explicación de lo que está incluido en cada examen y ejemplos de preguntas para familiarizarse con el formato del examen. Las guías les ayudarán a usted y a su estudiante a saber qué esperar en las evaluaciones estatales.

Para obtener más información sobre los estándares de las materias, visite <https://sde.ok.gov/oklahoma-academic-standards>. Los Estándares Académicos de Oklahoma indican lo que se espera que los estudiantes sepan y sean capaces de hacer al final del año escolar.

Si tiene dudas, comuníquese con su escuela o con el Departamento de Educación del Estado llamando al (405) 521-3341 o por correo electrónico a assessments@sde.ok.gov.

Atentamente,

Departamento de Educación del Estado de Oklahoma, Oficina de Evaluaciones

Fechas de examen	ii
Carta del Departamento de Educación	1
El programa de exámenes de las escuelas de Oklahoma	3
Cómo ayudar a que el estudiante prepararse.	3
Artes del Lenguaje Inglés (ELA) para 6.º grado	4
¿Qué aprende el estudiante?	4
¿Cómo puede ayudar al estudiante en su hogar?	4
¿Cómo puedo ayudar a mejorar la comprensión de textos del estudiante?	5
Preguntas de práctica de Artes del Lenguaje Inglés	5
Matemáticas para 6.º grado	24
¿Qué aprende el estudiante?	24
¿Cómo puede ayudar al estudiante en su hogar?	24
¿Cómo puedo ayudar a aumentar la curiosidad por las matemáticas del estudiante?	24
Preguntas de práctica de Matemáticas.	25
Claves de respuestas	38
Hoja de respuestas	INTERIOR DE LA CONTRAPORTADA

EL PROGRAMA DE EXÁMENES DE LAS ESCUELAS DE OKLAHOMA

La ley federal requiere que todos los estudiantes sean evaluados en artes del lenguaje Inglés (ELA) y matemáticas todos los años de 3.^{er} a 8.^o grado y una vez en la escuela secundaria. La ley federal también requiere una evaluación en Ciencias por única vez de 3.^{er} a 5.^o grado, de 6.^o a 9.^o grado y de 10.^o a 12.^o grado. Los exámenes a nivel de grado y materia entregadas a través del Programa de exámenes de las escuelas de Oklahoma (OSTP) cumplen con la ley federal. Los educadores de Oklahoma ayudaron a desarrollar los exámenes estatales para garantizar el cumplimiento con los Estándares Académicos de Oklahoma (Oklahoma Academic Standards, OAS). Los exámenes estatales ofrecen una medición común del rendimiento de los estudiantes en relación con nuestros estándares académicos. Los Estándares Académicos de Oklahoma (OAS) funcionan como una guía de guía para el nivel de conocimiento cual cada estudiante debe demostrar en su respectivo grado. Exámenes estatales evalúan habilidades diarias tal como resolviendo problemas y familiarizarse con conceptos críticos. Estos exámenes de parte del estado proveen un sistema de evaluación del conocimiento, habilidades y comprensión del estudiante que es necesario para el proximo grado, curso o nivel. Los resultados de los exámenes estatales se pueden utilizar para brindar información a los cambios en programas y currículos a nivel escolar o de distrito. También ayudan a las escuelas medir el rendimiento de un estudiante en una clase, escuela o distrito determinados en relación con otros estudiantes que también han completado el mismo examen. Como tal, los exámenes estatales del OSTP funcionan como un componente del sistema de responsabilidad del estado: la libreta de calificaciones de las escuelas de Oklahoma.

Este año, los estudiantes de 6.^o grado rendirán evaluaciones de artes del lenguaje Inglés (ELA) y matemáticas. Esta *Guía para padres, estudiantes y maestros* contiene información para darle una idea de lo que su estudiante está aprendiendo, las evaluaciones que realiza y la manera en que usted puede ayudarlo en su hogar.

Cómo ayudar a que el estudiante prepararse

Como padre, hay varias maneras en las que puede apoyar los hábitos de aprendizaje de su estudiante diariamente que lo ayudarán a estar más preparado cuando llegue el momento del examen.

A continuación, se enumeran algunas consideraciones para tener en cuenta antes de que el estudiante dé un examen.

- Hágale saber al estudiante que este examen es solo una oportunidad de demostrar lo que sabe. El trabajo en clase, los proyectos y otros exámenes también demuestran cuánto ha aprendido un estudiante en el año
- Asegúrese de que su estudiante haya tenido la oportunidad de utilizar la prueba de práctica en línea: <https://okpracticetest.cognia.org/student/login>
- Asegúrese de que el estudiante duerma bien y lleve una dieta equilibrada.

¿Qué aprende el estudiante?

Los niños de sexto grado leerán diferentes tipos de textos más desafiantes (libros, revistas y libretos, por ejemplo). A esta edad, los estudiantes pueden comprender cómo los autores respaldan sus ideas. Pueden estudiar las estructuras de las oraciones y los párrafos para determinar cómo ayudan a desarrollar un texto. Los estudiantes de sexto grado pueden proporcionar evidencia, incluyendo hechos comprobables, ejemplos y detalles, que respalde sus ideas y opiniones. Su vocabulario también se está expandiendo. Esta información es un vistazo al aprendizaje en Artes del Lenguaje en Inglés (ELA) para el 6.º grado.

¿Cómo puede ayudar al estudiante en su hogar?

- Analice el punto de vista desde el que un personaje cuenta una historia y cómo cambiaría si otro personaje la contara.
- Pregunte a su hijo qué está leyendo o mirando y pídale que dé ejemplos para respaldar sus respuestas.
- Anímelo a escribir en papeluna nota de agradecimiento a una persona que haya sido amable o atenta con él.
- Pídale que busque y analice palabras interesantes en los libros que está leyendo.
- Analice cómo cambiar la palabra por otra con un significado similar u opuesto cambiaría el significado o el tono de una oración.
- Discuta eventos actuales o problemas locales con su estudiante. Hagan una lluvia de ideas sobre los pros y los contras, y pídale que escriba a favor de un lado u otro.
- Anime a su estudiante a crear una lista de temas sobre los que le gustaría aprender más. Hablen sobre qué recursos proporcionan información confiable y sobre qué hace que la información sea digna de confianza.

¿Cómo puedo ayudar a mejorar la comprensión de textos del estudiante?

La lectura es la base del éxito para todas las materias de la escuela y una habilidad esencial que se desarrolla con tiempo y práctica. Anime a su estudiante a leer por diversos motivos, y sea un buen ejemplo leyendo cosas que a usted le gusten.

Use las siguientes preguntas para ayudar a los estudiantes de sexto grado a entender lo que leen.

Antes de leer

- ¿Tienes una lista de los libros que ya has leído?
¿Por qué sería bueno tener una lista como esa?
- ¿En qué se parece este libro a otro que hayas leído o a una película que hayas visto?
- ¿Por qué elegiste este libro?

Durante de leer

- A medida que lees, ¿qué preguntas le harías al autor?
- ¿Este libro te recuerda a otro que ya hayas leído o a algo que ya sepas?
- ¿Qué recursos puedes usar para entender las palabras que no conoces?

Después de leer

- ¿De qué manera afecta el escenario de la historia a los personajes y la trama?
- ¿Cuál era el tema del libro? ¿Qué lecciones crees que el autor quería que aprendiera el lector?
- ¿Cómo reescribirías el final de la historia? ¿Por qué la cambiarías?

Preguntas de práctica de Artes del Lenguaje Inglés

La evaluación de ELA para 6.º grado del OSTP consiste en preguntas con selección de respuesta (opciones múltiples), elementos mejorados por tecnología (TEI) y desarrollo de respuesta corta diseñadas para medir nuestros Estándares Académicos de Oklahoma. Las preguntas de práctica que aparecen aquí representan los tipos de preguntas e interacciones que el estudiante verá cuando rinda el examen estatal. Los exámenes están diseñados para ser administrados en una computadora y presentan una variedad de herramientas y preguntas interactivas más atractivas y en consonancia con las prácticas de aprendizaje y enseñanza del siglo XXI. Se puede acceder a la plataforma del examen de práctica de la OSTP usando la información que se muestra a continuación:

Página web: <https://okpracticetest.cognia.org/student/login>

No se requieren credenciales de acceso para el examen de práctica. Utilice el menú desplegable debajo de “Select a Test” (Seleccione una prueba) para seleccionar un examen de práctica de la OSTP. Luego, haga clic en “Go” (Ir).

Nota: Si se requieren credenciales de acceso, elimine el caché de su navegador y vuelva a cargar el examen de práctica.

El desempeño de un estudiante en los temas de muestra proporcionados en la plataforma y en esta guía **no anticipa** su desempeño general en la evaluación del OSTP. El propósito de los temas de muestra es permitir que los estudiantes y los padres se familiaricen con los tipos de preguntas que podrían encontrar. La explicación de por qué una respuesta en particular es correcta o incorrecta se encuentra al final de esta guía con las respuestas.

Para obtener más información sobre las calificaciones o la evaluación de ELA para 6.º grado, lea las especificaciones de los temas y los exámenes en <https://sde.ok.gov/assessment-material>.



Directions

Read each question and choose the best answer. Then mark your answer on the answer document. Make sure you find the question number on the answer document that matches the question number in the English Language Arts Test.

You will now read two related passages and answer the questions that follow. Some of these questions may ask you to compare the two passages.

The Pirate Queen

- 1 For generations, pirates have been the subjects of legends filled with peg legs, eye patches, and parrots. But there was once a very notorious pirate who is said to have broken every mold.
- 2 Grace O'Malley was born in Ireland in 1530 with a yearning for the sea. Her father was a sailor, just like his father before him, and she had seen him set sail many times. More than anything, Grace wanted to go with him. When her mother refused to let her go, saying that the sea was no place for young ladies, Grace angrily cut off her long hair in protest. Her family mocked her, nicknaming her "Grace the Bald."
- 3 In those days, young ladies were supposed to get married and have children, and Grace did just that. She and her husband, Donal O'Flaherty—a sea-goer himself—had two sons and a daughter. But being a wife and mother didn't suppress Grace's longing for the sea, and she soon took charge of her husband's fleet.
- 4 At that time, Ireland was falling under English rule. England was enforcing new restrictions, making it unlawful for the Irish to transport goods at sea—which took away the livelihoods of many Irish citizens. Grace believed this was unfair and refused to accept it. Whenever a merchant ship would pass by on its way to trade at the large port of Galway, Grace would sail out in one of her fastest galleys, intercept the ship, and demand that they pay a fee for safe passage. If they refused, she would signal her men to board the ship and take its cargo.
- 5 When her husband died, the law said that Grace was supposed to be given a portion of his property. However, women didn't have many rights back then, and the law was ignored. With no husband and no business, Grace decided to take several hundred faithful followers and set up her own pirate fortress on Clare Island, off the coast of Ireland. The island provided the perfect location from which to monitor the waters along the coast and continue to pirate passing merchant ships.
- 6 Grace wanted to control the entire island—and she did, except for one bothersome little section known as Rockfleet Castle, which was owned by a man named Dick Burke. In a clever business move, Grace arranged to marry Burke, with the agreement that after one year, they could end the marriage if they



wanted. When the year was up, Grace is said to have shut herself up in the castle, refusing to come out and sending her husband away.

7 When Grace was in her sixties, her sons and brother were taken prisoner in England. Feisty as ever, Grace boldly set sail for England and visited the queen there, asking for their release. It must have been a sight to see: Grace the pirate, clothed in her finest, standing there among England's richly dressed ladies and gentlemen of the court.

8 But amazingly, the queen seemed to take a liking to Grace, and they became allies of sorts. The queen agreed to the release of Grace's family, and Grace agreed to fight for the queen's interests at sea.

9 Perhaps the Queen of England felt that Grace's skills at sea would serve England well. Or perhaps she recognized in Grace the rare spirit of independence that she herself possessed. Either way, Grace lived out the rest of her life sailing the seas, just as she had always wanted to.

"The Pirate Queen." Copyright © 2022 by Cognia, Inc.

Read this passage, which goes with the previous passage. Then answer the questions that follow.

Grace O'Malley

1 Born in a castle close to the sea
In the long-ago year of 1530,
Was a fierce little babe named
Grace O'Malley.

5 A proper young lady she did not want to be
And she chopped off her hair so she could sail the high seas.
Grace learned to manage a great ship or two
And lead with great skill the unruly crew.

As a result of life's cruel fates
10 Grace moved with her people and built new gates.
She watched the sea with an eagle eye
Ships paid her taxes or did not go by.

Grace met with a queen dressed in her best
To save some family from early eternal rest.
15 The queen and Grace became friends
And remained so until their ends.

"Grace O'Malley." Copyright © 2022 by Cognia, Inc.

GO ON ►



1 In “The Pirate Queen,” which meaning is the **best** definition of **intercept** as it is used in paragraph 4?

- A** to stop
- B** to race
- C** to enter
- D** to change

2 Which detail from “The Pirate Queen” **best** supports the idea that Grace O’Malley was a courageous leader?

- A** When her mother refused to let her go, saying that the sea was no place for young ladies, Grace angrily cut off her long hair in protest.
- B** With no husband and no business, Grace decided to take several hundred faithful followers and set up her own pirate fortress on Clare Island, off the coast of Ireland.
- C** In a clever business move, Grace arranged to marry Burke, with the agreement that after one year, they could end the marriage if they wanted.
- D** Either way, Grace lived out the rest of her life sailing the seas, just as she had always wanted to.

3 In “The Pirate Queen,” how did the author **mainly** structure the information in the selection?

- A** by comparing O’Malley to other pirates of the time
- B** by explaining what caused O’Malley to set up her fortress
- C** by describing the problems O’Malley faced as a female pirate
- D** by organizing the key events of O’Malley’s life in sequential order



4 Based on information in paragraph 5 of “The Pirate Queen,” what does the word **unruly** mean in line 8 of the poem, “Grace O’Malley”?

- A** not able to measure
- B** not easy to control
- C** well behaved
- D** very friendly

5 A student wants to use the poem “Grace O’Malley” in a paper. To cite this poem using MLA style, the student should use the following format: the author, title, source of the poem, publisher, publication date, and page the information is found.

Which citation should the student use?

- A** 1985. Terry, T.G. “Grace O’Malley.” Lucent Publishers, p. 403.
- B** *The Book of Irish Poems*, “Grace O’Malley,” Lucent Publishers, 1985, p. 403.
- C** “Grace O’Malley” by T.G. Terry. Published in *The Book of Irish Poems* p. 403.
- D** Terry, T. G. “Grace O’Malley.” *The Book of Irish Poems*, Lucent Publishers, 1985, p. 403.



6

A student is creating a chart that identifies common elements of poetry. Complete the table by dragging two sentences into the table to correctly show common elements of poetry.

To drag a sentence, click and hold the sentence, and then drag it to the desired space. To change a sentence, click and hold it, and then drag it back to the original location.

It includes important dates.

It is organized using stanzas.

It has a problem and solution.

It has rhythm.

Common Elements of Poetry
It has rhyme.



7 Which book would provide the **most** relevant information for a report about Grace O'Malley?

- A** *The Irish Economy from 1400–1650*
- B** *Women Sailors on the High Seas*
- C** *A History of English Royalty*
- D** *A Guide to Ships of the Past*

8 Based on the information in **both** passages, explain why Grace O'Malley felt the need to rebel. Provide evidence from **both** passages to support your answer.



Read this passage. Then answer the questions that follow.

The Okmulgee Pecan Festival

- 1 Every year something big happens in Okmulgee, Oklahoma. Thousands of guests flock to the town. How does this small place lure so many visitors? Simple. Each June they bake the world's biggest pecan pie. Then they invite everyone in the state to come enjoy a piece! The result is a fun time and full stomachs for everyone.
- 2 Okmulgee lies just off US Highway 75. It's a hop, skip, and a jump from Tulsa, and it's a short two-hour drive from Oklahoma City. Most of the time, Okmulgee is a quiet, little town. However, that changes each June when the Okmulgee Pecan Festival opens. It transforms the town into one of Oklahoma's most famous sites.
- 3 Although the festival has gone on for years as a local celebration, it didn't become famous until the late 1980s. In the early 1980s, Okmulgee held a friendly contest with a town in Georgia. The two towns competed to see who could make the largest pecan pie. They passed the **title** back and forth many times over the years.
- 4 Then in 1989, Okmulgee became serious about the competition. The town invited people from the local campus of Oklahoma State University to help. Together the town and the school's culinary (cooking) department claimed a big victory.
- 5 The winning pie measured nearly 42 feet across. That is about as long as a school bus. It weighed 14 tons. That's heavier than a full-grown African elephant! The list of ingredients included 77,700 cups of flour and more than 64,000 eggs. The main ingredient, of course, was more than 3,000 pounds of shelled pecans.
- 6 Since 1989, Okmulgee has claimed more pecan prizes. It now owns world records for largest pecan brownie, largest pecan cookie, and biggest pecan party. Its festival is famous throughout the state.
- 7 Kris Williams, who led the 2004 festival planning team, wants to keep it that way. "Our festival has long been one of the best in the state," he said. "We want to keep it one of the best."



8 To reach that goal, the planning team keeps adding to the festival. The festival now boasts more than the giant pie. Live music, arts and crafts booths, and a carnival are part of the annual event. There is surely something at the festival to satisfy everyone’s craving!

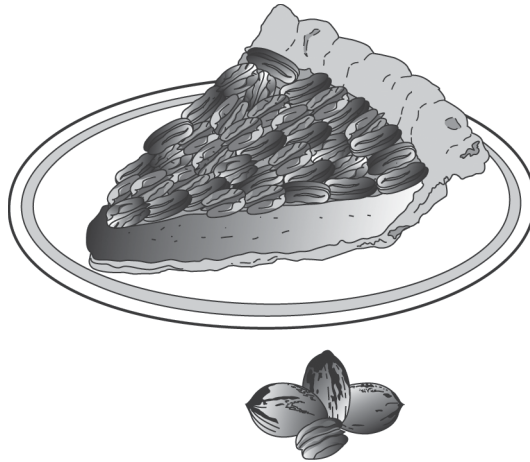

“The Okmulgee Pecan Festival.” Copyright © 2022 by Cognia, Inc.



9

A student is creating a paraphrase of paragraph 2. Drag two sentences into the appropriate boxes to complete the paraphrase.

To drag a sentence, click and hold the sentence, and then drag it to the desired space. To change a sentence, click and hold it, and then drag it back to the original location.

Generally, it is a peaceful town.

It is possible to get there in two hours.

In June, the Okmulgee Pecan Festival makes the city a popular place.

Many people enjoy eating pecans.

Okmulgee, located just off a major highway, is close to two large cities.



10 Why is the sentence “That is about as long as a school bus.” included in paragraph 5?

- A It helps readers visualize the size of the pecan pie.
- B It explains how tourists travel to the festival.
- C It shows how the finished pie was brought to the festival.
- D It reminds readers that a school helped create the pie.

11

This question has 2 dropdown boxes. Select the words that tell about the organizational structure and complete the sentence.

To select each option, click the arrow and then click the answer. To choose a different answer, click the arrow again and click the new answer. Be sure to select an answer for all 2 dropdown options.

The {sequential/descriptive/problem and solution/compare and contrast} structure of the text allows the author to {persuade/inform} the reader about a unique festival held in Oklahoma using specific details.

The structure of the text
allows the reader
about in Oklahoma using
spec

The structure of the text
allows the author to the reader
about a unique festiv
specific details.



- 12** What is the **main** idea of paragraphs 6 through 8?
- A** The Okmulgee Pecan Festival has been held since 1989 and owns world records for the largest pastries ever baked.
 - B** The Okmulgee Pecan Festival appeals to a wide audience because there are many different activities.
 - C** The Okmulgee Pecan Festival has a reputation for being an outstanding festival because of constant efforts by the planning teams.
 - D** The Okmulgee Pecan Festival planning team meets every year to make sure the festival continues to be the best in the state.

- 13** Which fact from the passage **best** supports the argument that the Okmulgee Pecan Festival is one of the best in the state?
- A** The result is a fun time and full stomachs for everyone.
 - B** Together the town and the school’s culinary (cooking) department claimed a big victory.
 - C** That’s heavier than a full-grown African elephant!
 - D** It now owns world records for largest pecan brownie, largest pecan cookie, and biggest pecan party.



14 Which sentence **best** supports the claim that making a huge pie requires special planning?

- A** Each June they bake the world’s biggest pecan pie.
- B** In the early 1980s, Okmulgee held a friendly contest with a town in Georgia.
- C** The town invited people from the local campus of Oklahoma State University to help.
- D** There is surely something at the festival to satisfy everyone’s craving!

15 Which detail would be the **least** important to include in a summary of this passage?

- A** Kris Williams led the planning team in 2004.
- B** Each year, thousands of tourists visit Okmulgee for the pecan festival.
- C** Since 1989, the pecan festival has claimed other prizes for Okmulgee.
- D** The Okmulgee Pecan Festival is held each year during the month of June.



16 In paragraph 7, Kris Williams states that, “Our festival has long been one of the best in the state.” Explain what type of organized evidence the author could add to support that claim. Provide details from the passage to support your answer.



A student wrote a report on the famous performer Will Rogers. Read the first part of the report, think about what suggestions you would make, and then answer the question.

The Life of Will Rogers—Part 1

1 In the early 1920s, people needed something to make them smile. The events of
2 World War I remained fresh in American minds, and many people had suffered
3 through illness during a terrible flu epidemic. To make matters worse, people was
4 worried about their jobs. Into this gloomy picture rode Will Rogers. Rogers did
5 more than just make people smile; he made them laugh out loud. His charm and
6 humor made him Americas' favorite cowboy.

7 William Penn Adair Rogers was born in Oklahoma in 1879. Rogers was not sure
8 what kind of career he wanted. He decided not to make a decision right away.
9 Instead, Rogers spent his early adult years traveling to different places and
10 working different jobs. In 1902, he traveled to South Africa where he trained
11 horses for the British Army. He also performed as a trick roper in "Texas Jack's
12 Wild West Circus." He called himself the "Cherokee Kid" for this show.

"The Life of Will Rogers—Part 1." Copyright © 2022 by Cogna, Inc.

17 How should the two sentences in lines 1 through 3 be rewritten to form a compound sentence?

- A** The events of World War I remained fresh in American minds, many people had suffered through illness during a terrible flu epidemic.
- B** The events of World War I remained fresh in American minds or many people had suffered through illness during a terrible flu epidemic.
- C** The events of World War I remained fresh in American minds. And many people had suffered through illness during a terrible flu epidemic.
- D** No change



18 What change, if any, should be made to the verb was worried in lines 3 and 4?

- A are worried
- B am worried
- C were worried
- D no change

19 What change, if any, should be made to Americas' in line 6?

- A Americas
- B America's
- C Americas's
- D No change

20 In the sentence in line 12, which word is a reflexive pronoun?

- A called
- B himself
- C the
- D show



Read the next part of the report, think about what suggestions you would make, and then answer the question.

The Life of Will Rogers—Part 2

13 Rogers continued performing as a trick roper even after he returned to the United
14 States. For nearly ten years, he traveled with the Wirth Brothers Circus. Then, in
15 1915, he received a lucky offer. Legendary showman Florenz Ziegfeld asked
16 Rogers to appear in one of his stage shows. The show was called the Ziegfeld
17 Follies. The appearance was supposed to last only one week, but Rogers was a big
18 hit with the crowds. Ziegfeld asked him to stay with the show and he continued
19 performing in the follies for several months.

20 Rogers did excellent rope tricks, but he was more popular for his humor than his
21 roping. Rogers realized that performing in the follies was different from doing
22 tricks for the circus. The circus traveled from town to town. Even when it played
23 the same town for several days different people watched the shows. This meant
24 Rogers could perform it over and over again.

“The Life of Will Rogers—Part 2.” Copyright © 2022 by Cognia, Inc.



21 What change, if any, should be made to the sentences in lines 18–19?

- A Ziegfeld asked him to stay. With the show, he continued performing in the follies for several months.
- B Ziegfeld asked him to stay with the show, and he continued performing in the follies for several months.
- C Ziegfeld asked him, to stay with the show, continue performing in the follies, and perform in the follies for several months.
- D No change

22 What change, if any, should be made to days different in line 23?

- A days, different
- B days: different
- C days; different
- D no change



Blanco

¿Qué aprende el estudiante?

En sexto grado, la comprensión y las habilidades matemáticas que desarrolle su hijo serán los pilares clave para su preparación universitaria y profesional. Esto incluye el trabajo con proporciones, índices, y los componentes esenciales para el álgebra, las variables y las expresiones. Los estudiantes realizarán operaciones siguiendo el orden de las operaciones con números enteros. Profundizarán su comprensión de los ángulos, los cuadriláteros y los triángulos. Esta información es un vistazo del aprendizaje de 6.º grado en Matemáticas.

¿Cómo puede ayudar al estudiante en su hogar?

- Pida a su hijo que, en una tienda, mire el mismo artículo en dos tamaños diferentes y que determine con qué tamaño se puede ahorrar más el dinero.
- Elija cuatro artículos que estén a la venta en una tienda y pídale que determine la media del costo (el costo promedio) de los cuatro artículos y cómo cambia la media si quitamos un artículo.
- Muéstrole la velocidad a la que usted está conduciendo y pregúntele cuánto tardarán en llegar a casa a esa velocidad si están a 20 millas de distancia.
- Pídale que determine cuánto dinero ahorraría si hubiera comprara algo con cierto porcentaje de descuento. Por ejemplo, pregúntele: “Si la camisa tiene un 20 % de descuento y originalmente costaba \$40, ¿cuánto pagaremos?”

¿Cómo puedo ayudar a aumentar la curiosidad por las matemáticas del estudiante?

Por naturaleza, los niños son curiosos y están motivados para aprender sobre las cosas que les interesan. Como la curiosidad ayuda a los estudiantes a tener éxito en el salón de clases, es importante estimularla en casa. Brinde a su hijo oportunidades para hacer preguntas, ser creativo, descubrir respuestas y explorar su mundo.

Estimule la curiosidad de su hijo con preguntas como estas:

- Si volaste 720 millas en 90 minutos, ¿cuántas millas volaste por minuto?
- ¿Qué sucedería si no tuviéramos el número cero?
- ¿Qué figura se te ocurre que tiene 4 líneas de simetría? ¿Qué figura tiene 1 línea de simetría?

Su hijo tendrá muchas preguntas. No se preocupe si usted no siempre tiene la respuesta. La mejor respuesta siempre es: “Descubrámoslo juntos”.

Preguntas para hacerle al estudiante de sexto grado:

- *En la tienda de comestibles:* ¿Qué tamaño de este artículo es una mejor compra?
- *En la tienda:* ¿La media, mediana o moda me darán el mejor cálculo de lo que pagaría por cada uno de estos artículos? ¿Por qué crees eso?
- *De camino a casa:* Si conduzco a 50 mph y la casa está a 20 millas, ¿cuánto tiempo me va a tomar a llegar allí?
- *Conversación sobre el clima:* ¿Cuántos grados cambió la temperatura en las últimas horas/días/semanas/meses?
- *En la feria:* Si cada atracción cuesta \$1.25, ¿a cuántas atracciones puedo subir si tengo un total de \$20?
- *En el hogar:* Encuentra el área total de nuestro piso.

Preguntas de práctica de Matemáticas

La evaluación de Matemáticas de 6.º grado de OSTP consiste en preguntas con selección de respuesta (opciones múltiples) y elementos mejorados por tecnología (TEI) diseñados para medir nuestros Estándares Académicos de Oklahoma. Las preguntas de práctica que aparecen aquí representan los tipos de preguntas e interacciones que el estudiante verá cuando rinda el examen estatal. Los exámenes están diseñados para ser administrados en una computadora y presentan una variedad de herramientas y preguntas interactivas más atractivas y en consonancia con las prácticas de aprendizaje y enseñanza del siglo XXI. Se puede acceder a la plataforma del examen de práctica de la OSTP usando la información que se muestra a continuación:

Página web: <https://okpracticetest.cognia.org/student/login>

No se requieren credenciales de acceso para el examen de práctica. Utilice el menú desplegable debajo de “Select a Test” (Seleccione una prueba) para seleccionar un examen de práctica de la OSTP. Luego, haga clic en “Go” (Ir).

Nota: Si se requieren credenciales de acceso, elimine el caché de su navegador y vuelva a cargar el examen de práctica.

El desempeño de un estudiante en los temas de muestra proporcionados en la plataforma y en esta guía **no anticipa** su desempeño general en la evaluación del OSTP. El propósito de los temas de muestra es permitir que los estudiantes y los padres se familiaricen con los tipos de preguntas que podrían encontrar. La explicación de por qué una respuesta en particular es correcta o incorrecta se encuentra al final de esta guía con las respuestas.

Los estudiantes de 6.º grado tendrán acceso a una hoja de referencia así como a una calculadora científica para usar durante la evaluación de Matemáticas. La hoja de referencia está disponible en oklahoma.onlinehelp.cognia.org/reference-sheets/. Para conocer la política sobre la calculadora, visite <https://sde.ok.gov/documents/ostp-accommodation-manuals-companion-documents>.

Para obtener más información sobre las calificaciones o la evaluación de Matemáticas para 6.º grado, lea las especificaciones de los temas y los exámenes en <https://sde.ok.gov/assessment-material>.



Instrucciones

Lee cada pregunta y escoge la mejor respuesta. Luego, marca tu respuesta en el documento de respuestas. Asegúrate de encontrar el número de la pregunta en el documento de respuestas que coincida con el número de pregunta en el examen de Matemáticas.

1 Una bolsa contiene 12 tejas amarillas y 12 tejas azules. Un estudiante elegirá una teja de la bolsa sin mirar. ¿Qué palabra(s) describe(n) la probabilidad de elegir una teja azul de la bolsa?

- A probable
- B certero
- C imposible
- D igualmente probable

2 ¿Qué forma no tiene líneas de simetría?

A



B



C



D





- 3** La tabla muestra la cantidad total de fotografías que Cal tomó antes del final de cada semana.

Las fotografías de Cal

Semana (s)	Cantidad total de fotografías
1	4
2	8
3	12
4	16

Según este patrón, ¿qué expresión se puede utilizar para encontrar la cantidad total de fotografías que Cal tomó antes del final de s semanas?

- A** $2 \bullet s$
- B** $4 \bullet s$
- C** $s + 12$
- D** $4 \bullet s + 4$

4

Mover los números enteros a los espacios en orden desde el más pequeño al más grande.

Para mover un número entero, haz clic y sostén el número entero y luego muévelo hasta el espacio deseado. Para cambiar un número entero, haz clic y sostenlo y luego muévelo de regreso al espacio deseado.

< < <
7 -8 0 -6



5 Una bolsa de $4\frac{1}{2}$ libras de gominolas es compartida en partes iguales por 6 amigos. ¿Qué cantidad de gominolas recibe cada amigo?

- A $\frac{1}{2}$ libra
- B $\frac{3}{4}$ libras
- C $1\frac{1}{6}$ libras
- D $1\frac{1}{3}$ libras

6 Dos líneas se intersecan en el diagrama que se muestra a continuación.

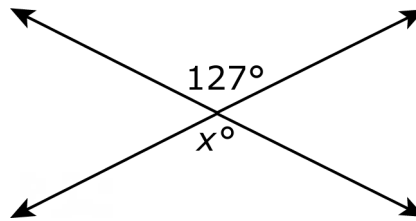

¿Cuál es el valor de x ?

- A 37
- B 53
- C 127
- D 217



- 7** La temperatura en un lugar era de -12° Fahrenheit ($^{\circ}$ F). La tabla muestra los cambios en la temperatura en las próximas 4 horas.

Cambios en la temperatura

Hora	Cambio en la temperatura ($^{\circ}$F)
1	4
2	-3
3	-5
4	3

¿Cuál es la temperatura después de la 4.^a hora?

- A** -13° F
- B** -11° F
- C** 11° F
- D** 13° F



8

Antonie creó la figura que se muestra usando cuatro triángulos isósceles y un rectángulo.

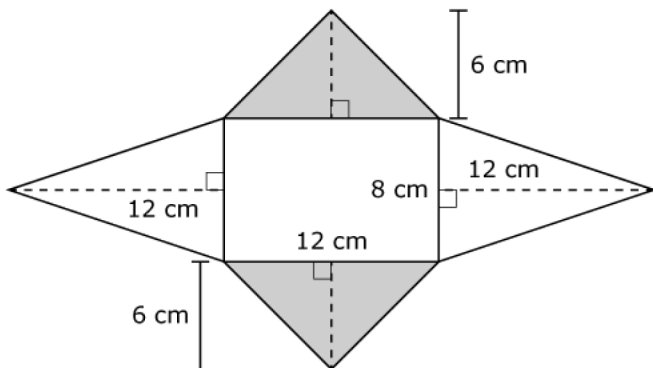

Selecciona el número de cada medida para completar las oraciones. Para seleccionar un número, haz clic en el menú y luego haz clic en el número deseado. Para elegir un número diferente, haz clic en el menú y luego haz clic en el número nuevo.

El área de cada triángulo sombreado es centímetros cuadrados (cm²).

- 9
- 18
- 36
- 72

El área de cada triángulo no sombreado es centímetros cuadrados (cm²).

El área total de la figura es centímetros cuadrados (cm²).

El área de cada triángulo no sombreado es centímetros cuadrados (cm²).

- 20
- 40
- 48
- 96

El área total de la figura es centímetros cuadrados (cm²).

- 40
- 48
- 96
- 180
- 264



9 En una encuesta de 292 estudiantes, aproximadamente el 9.9 % ha asistido a más de una obra teatral.

¿Cuál es el número **más cercano** a la cantidad de estudiantes de la encuesta que ha asistido a más de una obra teatral?

- A** 3 estudiantes
- B** 10 estudiantes
- C** 20 estudiantes
- D** 30 estudiantes

10 Un centímetro es igual a 10 milímetros. Si un teléfono celular tiene 5 centímetros de ancho, ¿cuál es el ancho del teléfono celular en milímetros?

- A** 2 milímetros
- B** 10 milímetros
- C** 20 milímetros
- D** 50 milímetros



11

Trevor hace girar el puntero en cada una de estas ruletas.

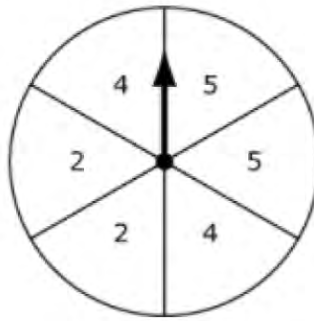
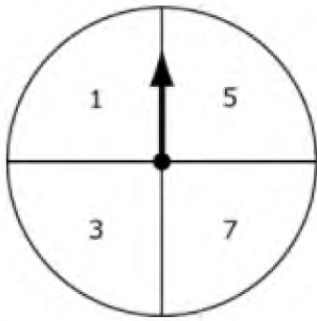

Selecciona los eventos (ruleta izquierda, ruleta derecha) que son miembros del espacio de muestra para los giros de Trevor. Para seleccionar un evento, haz clic en el evento. Para deseleccionar el evento, haz clic en este de nuevo.

(2, 2)	(1, 3)	(número impar, número impar)	(3, 4)
(7, 1)	(número impar, número impar)	(5, 5)	(número par, número par)



- 12** El Sr. López compró varios tipos de fiambre para una fiesta. La tabla muestra la cantidad, en libras, de cada tipo que compró.

Fiambre

Tipo	Cantidad (libras)
jamón	2.53
pastrami	0.44
pavo	3.61
rosbif	1.49
salami	1.92

¿Cuál se acerca más a la cantidad total de fiambre que compró el Sr. López?

- A** 7 libras
- B** 8 libras
- C** 10 libras
- D** 12 libras



13

Haz coincidir la expresión de la columna izquierda con cada expresión equivalente de la columna derecha. Para conectar las expresiones, haz clic en una expresión de la columna izquierda y luego en una expresión de la columna derecha, y una recta se dibujará automáticamente entre ellas. Para eliminar la conexión, mantén el cursor sobre la recta hasta que quede en rojo y luego haz clic en ella. Cada expresión de la columna izquierda coincide con solo una expresión de la columna derecha.

$5(6+8)$

$40+48$

$48+30$

$8+30$

$(5+6)\times 8$

$6(5+8)$

$5+48$

$40+30$

$6\times 5+8$

$5+6\times 8$



Usa la información para responder la siguiente pregunta.

Se muestran tres expresiones.

Expresión 1	$-6 + 4$
Expresión 2	$1.5(9 - 7)$
Expresión 3	$4.6 \div 2$

14 ¿Qué recta numérica representa la Expresión 1?

A

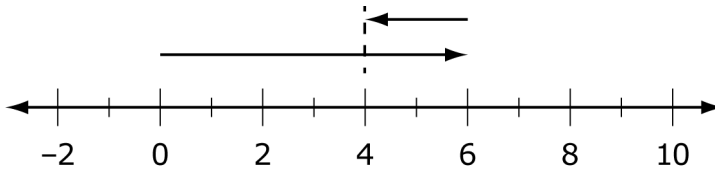

B

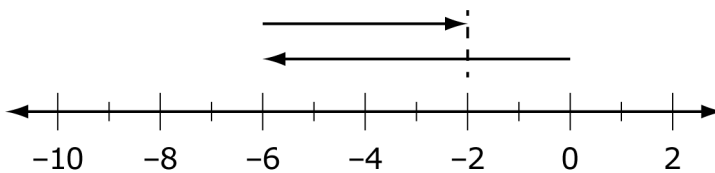

C

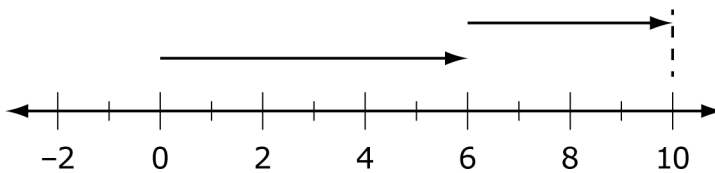

D

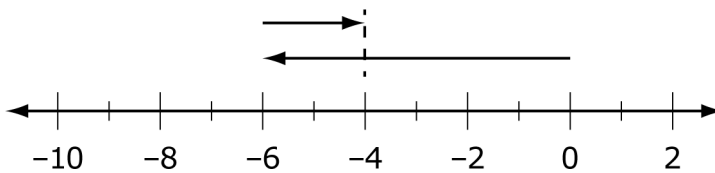



15 ¿Cuál es la suma de la Expresión 2 y la Expresión 3?

- A 3.8
- B 5.3
- C 7.3
- D 17.3



Blanco

CLAVES DE RESPUESTAS

English Language Arts		
Number	Reporting Category	Item Distractor Rationales
1	Vocabulary	<p>A. Correct. The word “intercept” in this paragraph means to prevent or stop someone or something from continuing to a destination.</p> <p>B. The word “intercept” in this paragraph does not mean to race.</p> <p>C. The word “intercept” in this paragraph does not mean to enter.</p> <p>D. The word “intercept” in this paragraph does not mean to change.</p>
2	Critical Reading and Writing	<p>A. This evidence might show that she was courageous to go up against her mother by cutting off her hair, but it does not show that she was a courageous leader.</p> <p>B. Correct. A person who will go out on her own without any resources to help her and to establish her own fortress while being responsible for hundreds of others is an example of a courageous person.</p> <p>C. This evidence does not demonstrate her courageous leadership abilities, just her business acuity.</p> <p>D. This does not show her courageous leadership abilities but does show a fulfillment of her lifelong dream.</p>
3	Critical Reading and Writing	<p>A. The passage does not detail a comparison of O’Malley to other pirates other than her station in life as a female, so this is not how the passage is structured overall.</p> <p>B. The passage does detail why O’Malley made the decision to set up her own pirate fortress, but this is not how the passage is structured overall.</p> <p>C. The passage does infer some problems that O’Malley faced because she was a female, but this is not how the passage is structured overall.</p> <p>D. Correct. Since this is a biography about O’Malley’s life, the selection is organized with dates and transition words to provide a sequential order about her life.</p>
4	Vocabulary	<p>A. There is nothing being measured in paragraph 5. Further, the root word “ruly” is not related to measurement. It means “obedient” or “orderly.”</p> <p>B. Correct. The information in paragraph 5 states that Grace and her followers “set up a pirate fortress,” and that they “...continu(ed) to pirate passing merchant ships.” Pirates are not known for their obedient behavior.</p> <p>C. Although “well behaved” fits in the poem, paragraph 5 does not suggest that the crew was “well behaved.”</p> <p>D. Although “very friendly” fits in the poem, paragraph 5 does not suggest that the crew was “very friendly.”</p>
5	Research	<p>A. The elements are in the wrong order, and the citation is missing the source of the poem.</p> <p>B. This choice is missing the author of the poem, and the elements are in the wrong order.</p> <p>C. This choice is missing the name of the publisher; further, the elements are in the wrong order.</p> <p>D. Correct. This citation includes all of the elements in the correct order needed for the poem “Grace O’Malley.”</p>

English Language Arts

Number	Reporting Category	Item Distractor Rationales				
6	Reading and Writing Process	<p>Correct Response:</p> <table border="1" data-bbox="576 243 1018 615"> <tr> <td align="center" data-bbox="576 243 1018 317">Common Elements of Poetry</td> </tr> <tr> <td align="center" data-bbox="576 317 1018 417">It has rhyme.</td> </tr> <tr> <td align="center" data-bbox="576 417 1018 518">It is organized using stanzas.</td> </tr> <tr> <td align="center" data-bbox="576 518 1018 615">It has rhythm.</td> </tr> </table>	Common Elements of Poetry	It has rhyme.	It is organized using stanzas.	It has rhythm.
Common Elements of Poetry						
It has rhyme.						
It is organized using stanzas.						
It has rhythm.						
7	Research	<p>A. Though O'Malley was Irish, a book about the Irish economy during the time she lived would not provide relevant information about O'Malley.</p> <p>B. Correct. Since O'Malley was a female pirate, a book about women sailors would provide the most relevant information about O'Malley.</p> <p>C. A book about English royalty would not provide information about O'Malley because she was not royalty; she just encountered royalty.</p> <p>D. A book about ships would not provide relevant information about O'Malley.</p>				

English Language Arts

Number	Reporting Category	Item Distractor Rationales	
8	Critical Reading and Writing	Score	Description
		2	The response fulfills the requirements of the task by explaining why Grace O'Malley felt the need to rebel and includes relevant details to support the response.
		1	The response fulfills the requirements of the task by explaining or attempting to explain why Grace O'Malley felt the need to rebel, or the response provides incomplete or irrelevant evidence from the passage to support a valid explanation.
		0	The response does not fulfill the requirements of the task. The response is incorrect, irrelevant, or missing.
		Blank	The response was left blank.
<p>Possible Response:</p> <ul style="list-style-type: none"> Grace felt it was important to take direct actions against whoever or whatever she thought was being unfair. <p>Possible Evidence for Support:</p> <p>She cut her hair off when her mother told her she could not go with her father because that was not ladylike behavior.</p> <ul style="list-style-type: none"> “When her mother refused to let her go, saying that the sea was no place for young ladies, Grace angrily cut off her long hair in protest.” (paragraph 2) <p>She robbed the English merchant ships if they didn't pay a fee for safe passage because of the laws not allowing the Irish to transport goods at sea.</p> <ul style="list-style-type: none"> “Whenever a merchant ship would pass by on its way to trade at the large port of Galway, Grace would sail out in one of her fastest galleys, intercept the ship, and demand that they pay a fee for safe passage. If they refused, she would signal her men to board the ship and take its cargo.” (paragraph 4) <p>She went to a remote island and set up her own pirate business because of the laws ignoring women's rights to own property.</p> <ul style="list-style-type: none"> “With no husband and no business, Grace decided to take several hundred faithful followers and set up her own pirate fortress on Clare Island, off the coast of Ireland.” (paragraph 5) <p>When her sons and brothers were taken as prisoners to England, she went in person to ask the queen for their release.</p> <ul style="list-style-type: none"> “Feisty as ever, Grace boldly set sail for England and visited the queen there, asking for their release.” (paragraph 7) <p>Other responses are acceptable if supported by relevant details from the text.</p>			
9	Reading and Writing Process	<p>Correct Response:</p> <div style="border: 1px solid black; padding: 5px; margin-bottom: 5px;">Okmulgee, located just off a major highway, is close to two large cities.</div> <div style="border: 1px solid black; padding: 5px; margin-bottom: 5px; background-color: #f0f0f0;">Generally, it is a peaceful town.</div> <div style="border: 1px solid black; padding: 5px; background-color: #f0f0f0;">In June, the Okmulgee Pecan Festival makes the city a popular place.</div>	

English Language Arts

Number	Reporting Category	Item Distractor Rationales
10	Critical Reading and Writing	<p>A. Correct. Readers are familiar with the size and length of a school bus, so this comparison helps readers understand exactly how big the pie was.</p> <p>B. There is no evidence in paragraph 5 that a school bus was used to transport tourists to the festival.</p> <p>C. The passage does not explain how the pie was brought to the festival.</p> <p>D. Although the passage mentions that a culinary school and Oklahoma State University students help bake the pie, the use of a school bus is not used to reinforce that idea. It serves as a description of the pie’s size.</p>
11	Critical Reading and Writing	<p>Correct Response:</p> <p>The <input type="text" value="descriptive"/> structure of the text allows the author to <input type="text" value="inform"/> the reader about a unique festival held in Oklahoma using specific details.</p>
12	Reading and Writing Process	<p>A. This is a detail from only paragraph 6, not the main idea.</p> <p>B. This is a detail from only paragraph 8, not the main idea.</p> <p>C. Correct. This statement provides the main idea of paragraphs 6–8 as they detail the festival’s accomplishments and the commitment of the planning committee.</p> <p>D. This is a detail only from paragraph 7, not the main idea.</p>
13	Critical Reading and Writing	<p>A. This is an opinion about what happens as a result of attending the festival.</p> <p>B. This detail does not support the argument that this festival is the best in the state, and the use of the word “big” to describe the victory is subjective.</p> <p>C. Although this detail describes the weight of the pie, it does not explain why the festival is one of the best in Oklahoma.</p> <p>D. Correct. Winning world records supports that the festival must be one of the best in the state.</p>
14	Critical Reading and Writing	<p>A. This sentence tells when the event takes place. It doesn’t relate to the planning needed to make the pie.</p> <p>B. This details reveals information about a contest and doesn’t provide information about the planning process.</p> <p>C. Correct. This detail communicates that many people are needed to make such a large pie. It shows that in the planning, organizers prepared for that fact.</p> <p>D. This sentence is an opinion about how enjoyable the festival is.</p>
15	Reading and Writing Process	<p>A. Correct. Who led the team in 2004 is not an important detail to include in a summary about this festival and what makes it unusual.</p> <p>B. This detail is important because it provides the reader with the enormity of the attendance at the festival.</p> <p>C. This detail is important because it provides the length of time that the festival has been receiving prizes.</p> <p>D. This detail is important because it provides the time of year the festival is available.</p>

English Language Arts

Number	Reporting Category	Item Distractor Rationales	
16	Critical Reading and Writing	Score	Description
		2	The response fulfills the requirements of the task by explaining evidence the author could add to support that claim and provides more than one detail from the passage to support the answer. The information provided is based on the text and is relevant to the task.
		1	The response fulfills some requirements of the task, but some of the information may lack specificity or is not supported by the text.
		0	The response does not fulfill the requirements of the task. The response is incorrect, irrelevant, or missing.
		Blank	The response was left blank.
<p>Possible responses include:</p> <ul style="list-style-type: none"> · A chart, graph, or data point showing how the number of attendees has increased over time. · “Thousands of guests flock to the town.” (paragraph 1) · A chart showing the types and numbers of awards the festival has been awarded. · “Since 1989, Okmulgee has claimed more pecan prizes.” (paragraph 6) · A list of specific musicians, arts and crafts booths, and carnival rides or attractions. · “Live music, arts and crafts booths, and a carnival are part of the annual event.” (paragraph 8) <p>Other responses are acceptable if supported by relevant evidence.</p>			
17	Language	<p>A. By inserting a comma between these two sentences without including a coordinating conjunction, this becomes a comma splice, a type of run-on sentence, not a compound sentence.</p> <p>B. By inserting the coordinating conjunction “or” between these two sentences, the meaning of the sentence changes and a compound sentence has not been formed.</p> <p>C. Beginning the second sentence with the conjunction “And” makes the second sentence a clause that cannot stand by itself, and a compound sentence has not been formed.</p> <p>D. Correct. The use of the coordinating conjunction “and” preceded by a comma correctly combines the two sentences into a compound sentence.</p>	
18	Language	<p>A. Because the subject “people” is plural and the sentence is in the past tense, the use of “are” is incorrect.</p> <p>B. Because the subject “people” is plural and the sentence is in the past tense, the use of “am” is incorrect.</p> <p>C. Correct. For correct subject and verb agreement, the auxiliary “were” is the correct form to use with the past tense verb “worried” to agree with the plural subject “people.”</p> <p>D. Because the subject “people” is plural and the sentence is in the past tense, the use of “was” is incorrect.</p>	

English Language Arts

Number	Reporting Category	Item Distractor Rationales
19	Language	<p>A. The proper singular noun “America” needs to possessive and requires an apostrophe before the “s.”</p> <p>B. Correct. The proper singular noun “America” needs to be possessive and requires an apostrophe before the “s.”</p> <p>C. This form is incorrect because the proper singular noun “America” needs to be possessive and requires an apostrophe before the “s,” not an additional “s.”</p> <p>D. This would be correct if the proper noun was plural, but it is singular, so the apostrophe and “s” must come after “America.”</p>
20	Language	<p>A. “Called” is a past tense verb.</p> <p>B. Correct. “Himself” is a reflexive pronoun.</p> <p>C. “The” is an article.</p> <p>D. As it is used in this sentence, “show” is a noun.</p>
21	Language	<p>A. The prepositional phrase “with the show” has been separated from the phrase “to stay” which it modifies.”</p> <p>B. Correct. Two independent clauses can be joined by a comma and a coordinating conjunction.</p> <p>C. The comma between “him” and “to stay with the show” is incorrect, and the phrase “continue performing in the follies” is redundant.</p> <p>D. A comma should always be used when two independent clauses are joined by a coordinating conjunction.</p>
22	Language	<p>A. Correct. Because this is a complex sentence, a comma is the correct punctuation for separating the introductory dependent clause from the independent clause.</p> <p>B. Because this is a complex sentence with the dependent clause appearing first, a comma is needed, not a colon.</p> <p>C. Because this is a complex sentence with the dependent clause appearing first, a comma is needed, not a semicolon.</p> <p>D. Because this is a complex sentence with the dependent clause appearing first, a comma is needed to separate the two clauses to avoid a run-on sentence.</p>

Matemáticas

Número	Categoría Reportada	Artículo razones de distracción
1	Datos y probabilidad	<p>A. El estudiante confundió probable e igualmente probable.</p> <p>B. El estudiante no sabía qué significa certero.</p> <p>C. El estudiante no sabía qué significa imposible.</p> <p>D. Correcta. El estudiante demostró capacidad para representar el resultado de un evento con un continuo de probabilidad de imposible a certero.</p>
2	Geometría y medidas	<p>A. Correcta. El estudiante demostró la capacidad de identificar ejes de simetría en formas bidimensionales.</p> <p>B. Distractor de igualdad</p> <p>C. El estudiante vio que no hay una línea horizontal de simetría.</p> <p>D. El estudiante pensó que solo los polígonos pueden tener líneas de simetría.</p>
3	Razonamiento algebraico y Álgebra	<p>A. El estudiante vio que la cantidad total de fotografías se duplicó de la semana 1 a la semana 2.</p> <p>B. Correcta. El estudiante demostró la habilidad de representar una situación de la vida real con una expresión que implica una variable.</p> <p>C. El estudiante agregó los valores de la semana 1 y la semana 2 para obtener 12.</p> <p>D. El estudiante pensó que tenía que sumar el 4 de la semana 1.</p>
4	Numero y operaciones	<p>Respuesta correcta: $-8 < -6 < 0 < 7$</p> <p>Respuesta incorrecta: $0 < -6 < 7 < -8$</p> <p>El estudiante ignoró los signos negativos.</p> <p>Respuesta incorrecta: $-6 < -8 < 0 < 7$</p> <p>El estudiante sabía que los números negativos eran más pequeños, pero no sabía cómo ordenar -6 y -8.</p>
5	Numero y operaciones	<p>A. El estudiante eligió un denominador de 2 porque el número mixto original tenía un denominador de 2.</p> <p>B. Correcta. El estudiante demostró la capacidad de dividir un número mixto por un número entero.</p> <p>C. El estudiante eligió un denominador de 6 porque las gomitas se compartirán en partes iguales entre 6 amigos.</p> <p>D. Distractor de igualdad</p>
6	Geometría y medidas	<p>A. El estudiante calculó $180 - 127 = 53$ y luego $90 - 53 = 37$.</p> <p>B. El estudiante pensó que los dos ángulos eran suplementarios.</p> <p>C. Correcta. El estudiante demostró habilidad de usar las relaciones entre los ángulos formados por líneas que se intersectan para identificar la medida de un ángulo.</p> <p>D. El estudiante pensó que la diferencia de los dos ángulos debe ser 90.</p>
7	Numero y operaciones	<p>A. Correcta. El estudiante demostró la capacidad de sumar y restar números enteros.</p> <p>B. Distractor de igualdad</p> <p>C. El estudiante perdió el signo negativo en -12.</p> <p>D. El estudiante calculó $-12 + 4 - 3 - 5 + 3 = -13$, pero luego se olvidó de colocar el signo negativo en la respuesta.</p>

Matemáticas		
Número	Categoría Reportada	Artículo razones de distracción
8	Geometría y medidas	<p>Respuesta correcta: 36; 48; 264 Respuesta incorrecta: 72; 96; 264 El estudiante usó $A = B \times h$ para el área de un triángulo y luego solo encontró el área del rectángulo y dos triángulos. Respuesta incorrecta: 18; 24; 80 El estudiante encontró el área de la mitad del triángulo porque el triángulo está dividido por una línea discontinua.</p>
9	Numero y operaciones	<p>A. El estudiante confundió 10 % con 1 %. B. El estudiante pensó que 10 % era lo mismo que 10 estudiantes. C. El estudiante redondeó 292 a 200. D. Correcta. El estudiante demostró capacidad para aplicar la relación entre las proporciones y los porcentajes para resolver un problema.</p>
10	Geometría y medidas	<p>A. El estudiante calculó $10 \div 5$. B. El estudiante pensó que milímetros y centímetros son del mismo tamaño o eligió el factor de conversión. C. El estudiante calculó 10×2. D. Correcta. El estudiante demostró la capacidad de resolver un problema del mundo real que requiere convertir centímetros a milímetros.</p>

Matemáticas

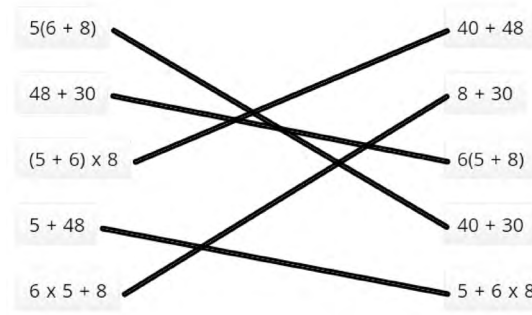
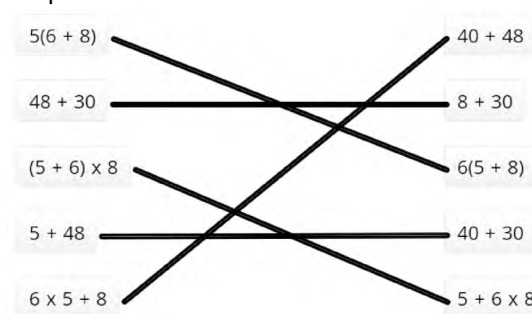
Número	Categoría Reportada	Artículo razones de distracción
11	Datos y probabilidad	<p>Respuesta correcta: impar, par; 3, 4; impar, impar; 5, 5</p> <p>Respuesta incorrecta: 2, 2; 1, 3; 7, 1; impar, impar; 5, 5; par, par</p> <p>El estudiante eligió todos los eventos que son posibles con dos giros en la misma ruleta.</p> <p>Respuesta incorrecta: todos los eventos fueron seleccionados</p> <p>El estudiante eligió todos los eventos que son posibles con dos giros individuales de cualquiera de las ruletas.</p>
12	Numero y operaciones	<p>A. El estudiante ignoró los decimales y sumó los números en la posición de unidades solamente.</p> <p>B. El estudiante ignoró los decimales y sumó los números en la posición de unidades solamente y luego sumó 1 más para contabilizar los decimales.</p> <p>C. Correcta. El estudiante demostró la capacidad de estimar la solución a un problema de suma de números enteros.</p> <p>D. El estudiante redondeó cada cantidad al siguiente número entero y luego sumó.</p>
13	Razonamiento algebraico y Álgebra	<p>Respuesta correcta:</p>  <p>Respuesta incorrecta:</p>  <p>El estudiante no sabía cómo aplicar la propiedad distributiva.</p>

Matemáticas

Número	Categoría Reportada	Artículo razones de distracción
14	Numero y operaciones	<p>A. El estudiante confundió $-6+4$ y $6-2$.</p> <p>B. Correcta. El estudiante demostró la habilidad de ilustrar una expresión de suma en la línea numérica.</p> <p>C. El estudiante confundió $-6+4$ y $6+4$.</p> <p>D. El estudiante confundió $-6+4$ y $-6+2$.</p>
15	Razonamiento algebraico y Álgebra	<p>A. El estudiante calculó $1.5+2.3$, ignorando $(9-7)$.</p> <p>B. Correcta. El estudiante demostró la habilidad de poder evaluar una expresión al aplicar el orden de las operaciones.</p> <p>C. El estudiante tuvo un error de cálculo.</p> <p>D. El estudiante tuvo un error de cálculo.</p>

Blanco



HOJA DE RESPUESTAS



ARTES DEL LENGUAJE INGLÉS

- 1 (A) (B) (C) (D)
- 2 (A) (B) (C) (D)
- 3 (A) (B) (C) (D)
- 4 (A) (B) (C) (D)
- 5 (A) (B) (C) (D)
- 6 TEI
- 7 (A) (B) (C) (D)
- 8 CR
- 9 TEI
- 10 (A) (B) (C) (D)

- 11 TEI
- 12 (A) (B) (C) (D)
- 13 (A) (B) (C) (D)
- 14 (A) (B) (C) (D)
- 15 (A) (B) (C) (D)
- 16 CR
- 17 (A) (B) (C) (D)
- 18 (A) (B) (C) (D)
- 19 (A) (B) (C) (D)
- 20 (A) (B) (C) (D)

- 21 (A) (B) (C) (D)
- 22 (A) (B) (C) (D)



MATEMÁTICAS

- 1 (A) (B) (C) (D)
- 2 (A) (B) (C) (D)
- 3 (A) (B) (C) (D)
- 4 TEI
- 5 (A) (B) (C) (D)
- 6 (A) (B) (C) (D)
- 7 (A) (B) (C) (D)
- 8 TEI
- 9 (A) (B) (C) (D)
- 10 (A) (B) (C) (D)

- 11 TEI
- 12 (A) (B) (C) (D)
- 13 TEI
- 14 (A) (B) (C) (D)
- 15 (A) (B) (C) (D)





OKLAHOMA
Education